



Guía de construcción

Colorado Chapter of the International Code Council

Construcción de galpones

Como Usar Esta Guía

Consulte con su jurisdicción acerca del tipo de aplicación (papel o electrónica) y para requisitos adicionales. Los dibujos deben ser a escala, complete lo siguiente (sugerencia: use papel cuadriculado con cuadros de 1/4", Ejemplo: 1/4" = 1'):

- 1. Complete esta Guía de Construcción** llene los espacios en blanco en la página tres e indique cuáles detalles de construcción utilizará
- 2. Provea un Plano de su Lote (plano del lote)** que muestre las distancias de su proyecto o adición en relación a otros edificios o estructuras en su lote y también muestre las distancia a las líneas de propiedad existentes, dibújelo a escala. Vea la página 2.

3. Llene la postulación de permiso de construcción.

La mayoría de las aplicaciones son procesadas en poco tiempo. Estos documentos ayudan a cumplir con los códigos de construcción, seguridad, regulaciones locales y otras leyes aplicables.

El Colorado Chapter of the International Code Council es una organización profesional cual objetivo es promover la salud pública, la seguridad y el bienestar en la construcción de edificios. Apreciamos sus opiniones y sugerencias. Para obtener una copia original de esta guía de construcción por favor escriba al Colorado Chapter del International Code Council, P.O. Box 961, Arvada, CO 80001.



Este folleto fue creado por el Colorado Chapter del International Code Council como una guía para cumplir con los requisitos 2015 International Residential Code. La intención no es abarcar todas las posibilidades. Asegúrese de chuequear con su Departamento de Building Safety para ver si hay requisitos adicionales.



9950 Park Avenue
Firestone, CO 80504
303-531-6253
building@firestoneco.gov
www.firestoneco.gov

Construcción de galpones

Requisitos de plano

Proporcione todos los detalles indicados a continuación en sus planos. Debe presentar grupos de planos completos y planos de sitio durante la postulación.

Plano de planta

1. Proporcione una vista de plano de la ubicación de los postes, los espacios y las dimensiones del edificio.
2. El plano de encuadre debe mostrar la dirección, el tamaño y los espacios del sistema de techos, correas, viguetas, vigas y tamaños de cabeceras.
3. Indique las ubicaciones de todas las aperturas de ventanas y puertas.
4. Indique las ubicaciones de los postes y proporcione las dimensiones entre ellos.
5. El ancho máximo es de 32', longitud máxima de 40', manteniendo una relación de largo y ancho de al menos 5:3.

Elevación de sección

1. Vistas frontales, traseras y de ambos lados a escala (identificar escala).
2. Línea de borde terminada en la construcción.
3. Etiquete la profundidad de los fondos de los postes. Tenga en cuenta que los pilares deben tener al menos 48' de profundidad, o el plano debe estar maquinado.
4. Etiquete el tamaño de los postes y el tipo de material. Los postes de madera insertados en el suelo deben ser de madera tratada, etiquetada para contacto con tierra.
5. Etiquete el tamaño de la vigueta del muro lateral, el tipo de material y los espacios. Tenga en cuenta que la correa inferior debe ser de madera tratada si se encuentra dentro de 6 pulgadas del borde.
6. Etiquete el tamaño de viga y el tipo de material sobre los postes. Detalle el método de fijación de la viga a los postes.

7. Etiquete el tamaño y los espacios de los travesaños (si se usará un armazón maquinado, debe indicarlo).
8. Etiquete el tamaño y los espacios de las ligaduras de travesaño (o viguetas del techo). (No es necesario para armazones maquinados).
9. Etiquete el tamaño y los espacios de las correas de cubierta, si corresponde.
10. Etiquete el material de terminación del muro exterior.
11. Etiquete el material de cobertura del techo

Inspecciones necesarias

1. Los planos y tarjetas deben estar en el sitio durante todas las inspecciones.
2. Las bridas de retiro, de inspección de orificio y de sujeción están fijadas en los postes. Después de cavar los orificios pero antes de verter las plataformas de hormigón.
3. Después de verter las plataformas, verifique que el espesor del hormigón sea de
4. Inspección de encuadre: Se solicita después de la construcción del edificio y antes de la instalación de cualquier aislamiento o cobertura interior. Puede ser final si no se realizarán más trabajos.
5. Inspección final: Se solicita una vez se terminó todo el trabajo, como el aislamiento, las planchas de hormigón, la instalación eléctrica, las tuberías, la calefacción y/o los paneles de yeso.
6. Es posible que sean necesarias inspecciones adicionales según las jurisdicciones locales.

Si lo permite la jurisdicción, esta guía de galpones podrá ser usada sin la necesidad de maquinado adicional, si se cumplen todos los siguientes puntos:

- Los muros laterales del galpón no son mayores que 40' de largo x 32' de ancho x 12' de alto
- Los galpones rectangulares deben mantener una relación mínima de 5:3.
- Los requisitos de jurisdicción y la ubicación del galpón no superan los parámetros de las guías de galpones de 30 PSF (nieve) de carga o 90 MPH.

Este folleto fue creado por el Colorado Chapter del International Code Council como una guía para cumplir con los requisitos 2015 International Residential Code. La intención no es abarcar todas las posibilidades. Asegúrese de chuequear con su Departamento de Building Safety para ver si hay requisitos adicionales.



9950 Park Avenue
Firestone, CO 80504
303-531-6253
building@firestoneco.gov
www.firestoneco.gov

Construcción de galpones

Nota: Las correas deben estar en el borde con bloqueo de rotación si los armazones son superiores a 4' al centro.

Elevación de extremo

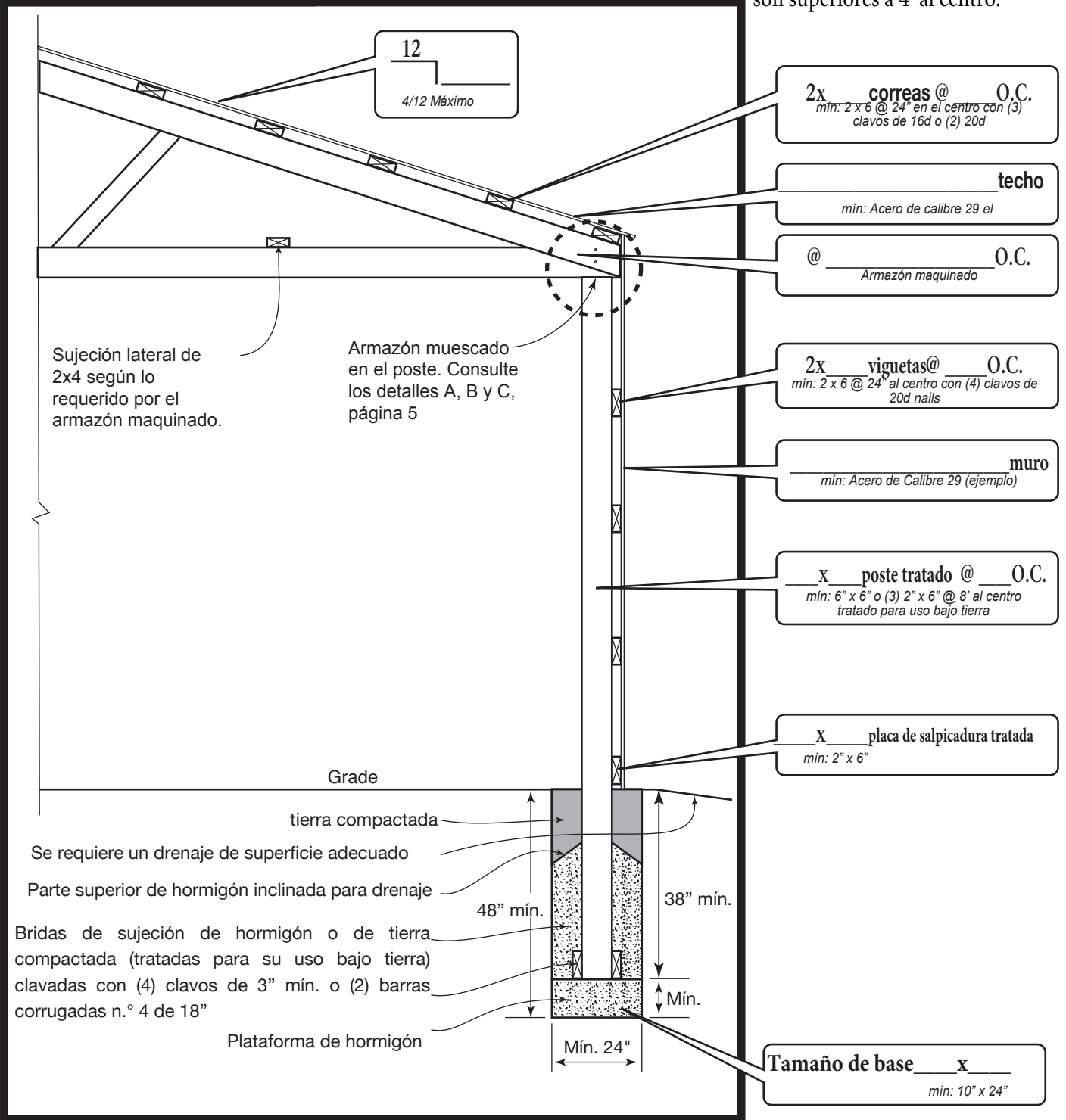

Este folleto fue creado por el Colorado Chapter del International Code Council como una guía para cumplir con los requisitos 2015 International Residential Code. La intención no es abarcar todas las posibilidades. Asegúrese de chuequear con su Departamento de Building Safety para ver si hay requisitos adicionales.



9950 Park Avenue
 Firestone, CO 80504
 303-531-6253
 building@firestoneco.gov
 www.firestoneco.gov

Construcción de galpones

Plano de planta

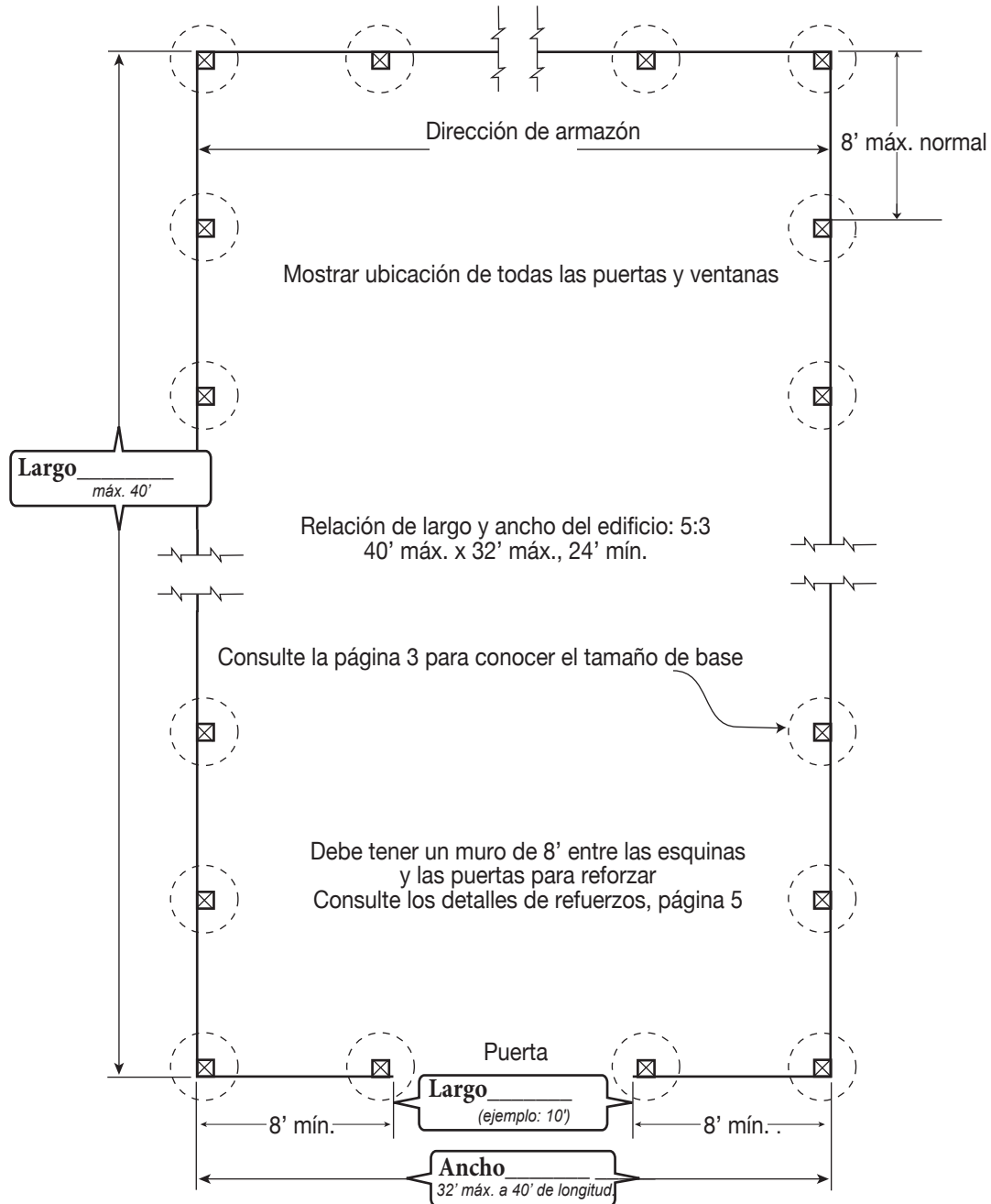

Este folleto fue creado por el Colorado Chapter del International Code Council como una guía para cumplir con los requisitos 2015 International Residential Code. La intención no es abarcar todas las posibilidades. Asegúrese de chequear con su Departamento de Building Safety para ver si hay requisitos adicionales.



9950 Park Avenue
 Firestone, CO 80504
 303-531-6253
 building@firestoneco.gov
 www.firestoneco.gov

Construcción de galpones

Elevación lateral

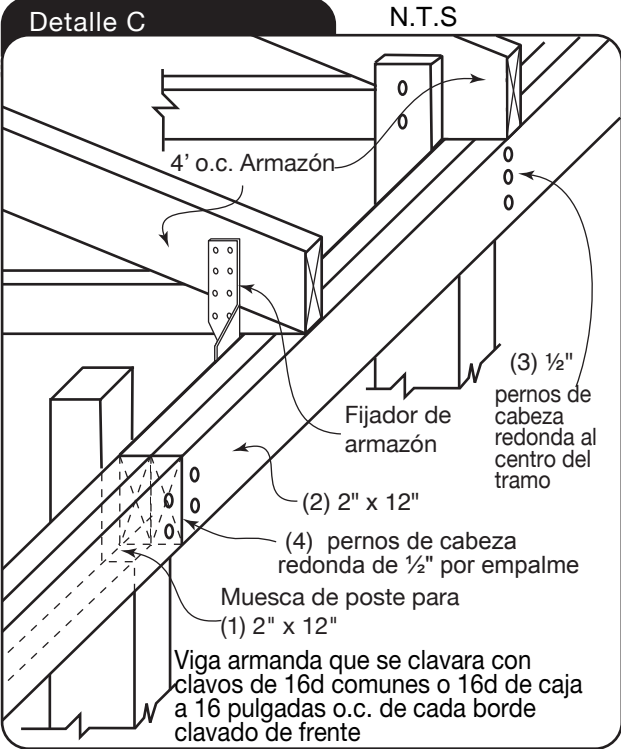
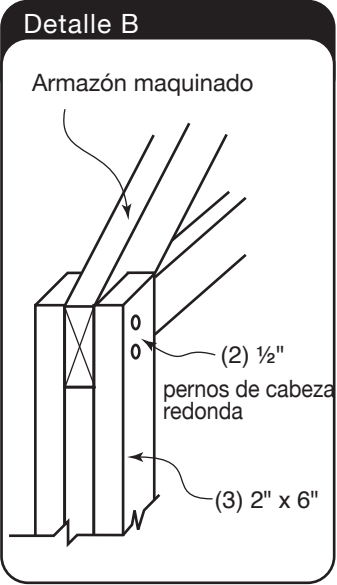
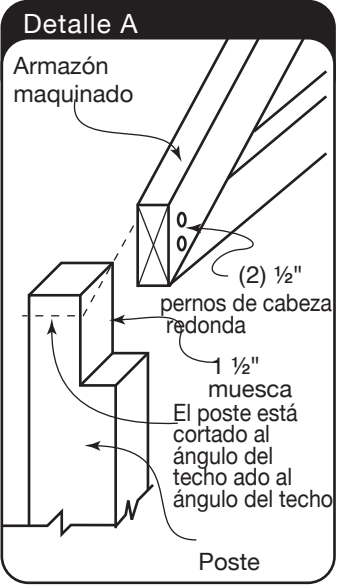
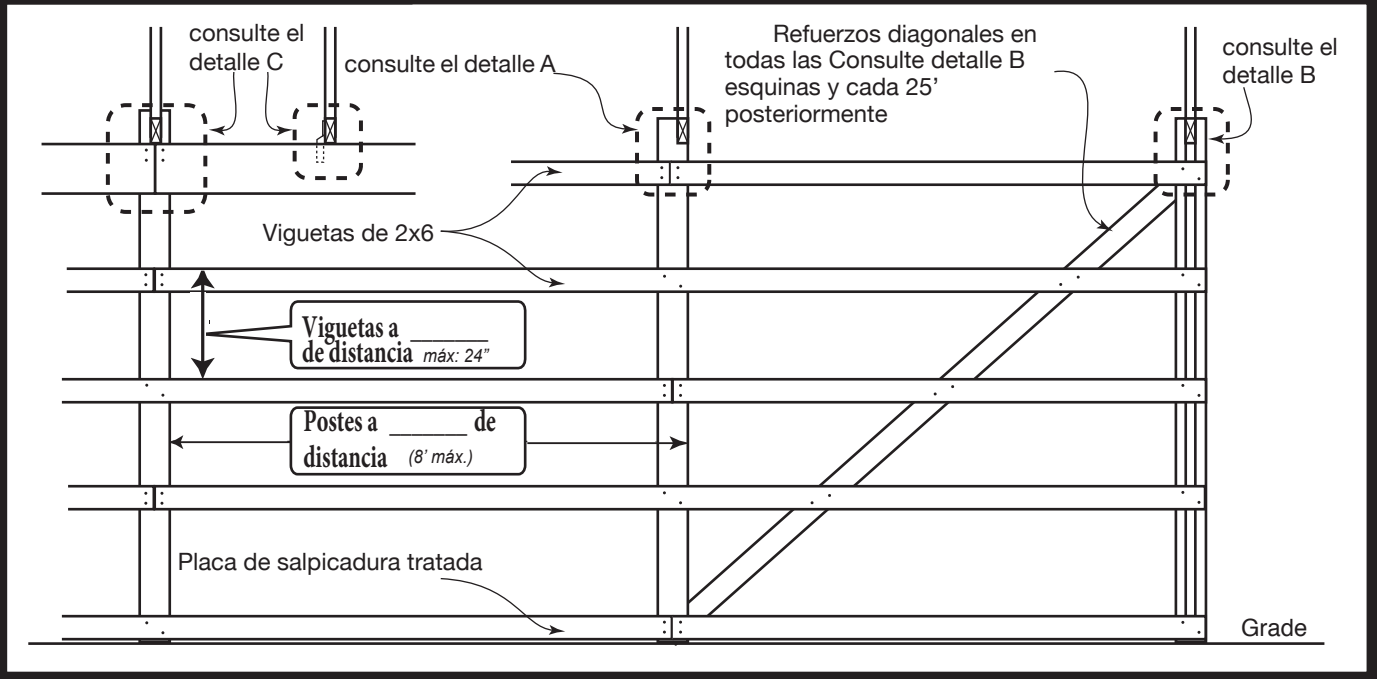

Este folleto fue creado por el Colorado Chapter del International Code Council como una guía para cumplir con los requisitos 2015 International Residential Code. La intención no es abarcar todas las posibilidades. Asegúrese de chequear con su Departamento de Building Safety para ver si hay requisitos adicionales.



9950 Park Avenue
 Firestone, CO 80504
 303-531-6253
 building@firestoneco.gov
 www.firestoneco.gov